

THULE[®]
SWEDEN

EJLEBI[®]

Scopri il nostro mondo

Rimorchi per trasporti nautici

Febbraio 2011



Thule-Ellebi con voi.
Perché scegliere Thule-Ellebi

Specifiche tecniche dei nuovi rimorchi “EUROPA 2011” Thule-Ellebi

1. TELAIO

Telaio in acciaio S275 ad alta resistenza, zincato a caldo anticorrosivo

4. LUCI E CAVI

Il cablaggio è montato all'interno dello chassis, per tutti i collegamenti si utilizza un connettore impermeabile.

2. FERMOPRUA

Fermoprua regolabile per ogni tipo di scafo, sia in altezza che in profondità

3. SISTEMA DI RETROMARCIA AUTOMATICO

sblocco automatico dell'impianto frenante in fase di retromarcia.

5. PASSERELLA

Passerella utile per facilitare le manovre di varo e alaggio in sicurezza (Accessorio)



COME SCEGLIERE IL VOSTRO RIMORCHIO

Per scegliere il rimorchio giusto per la vostra imbarcazione prendere in considerazione 2 parametri:

- la lunghezza della vostra imbarcazione (vedi disegno).
- il peso della vostra imbarcazione

Il peso viene calcolato sommando il peso dello scafo + quello del motore + il 30% (circa) di accessori vari

I nostri rivenditori Thule/Ellebi saranno lieti di aiutarvi nella vostra scelta.

8. TRAVERSA BASCULANTE

I nuovi telai sono dotati della traversa basculante posteriore di salita per facilitare le manovre di varo e allaggio. Questa traversa abbinata con i rulli laterali oltre a facilitare la manovra di salita consente di mantenere la barca in linea verso il centro velocizzando le manovre.

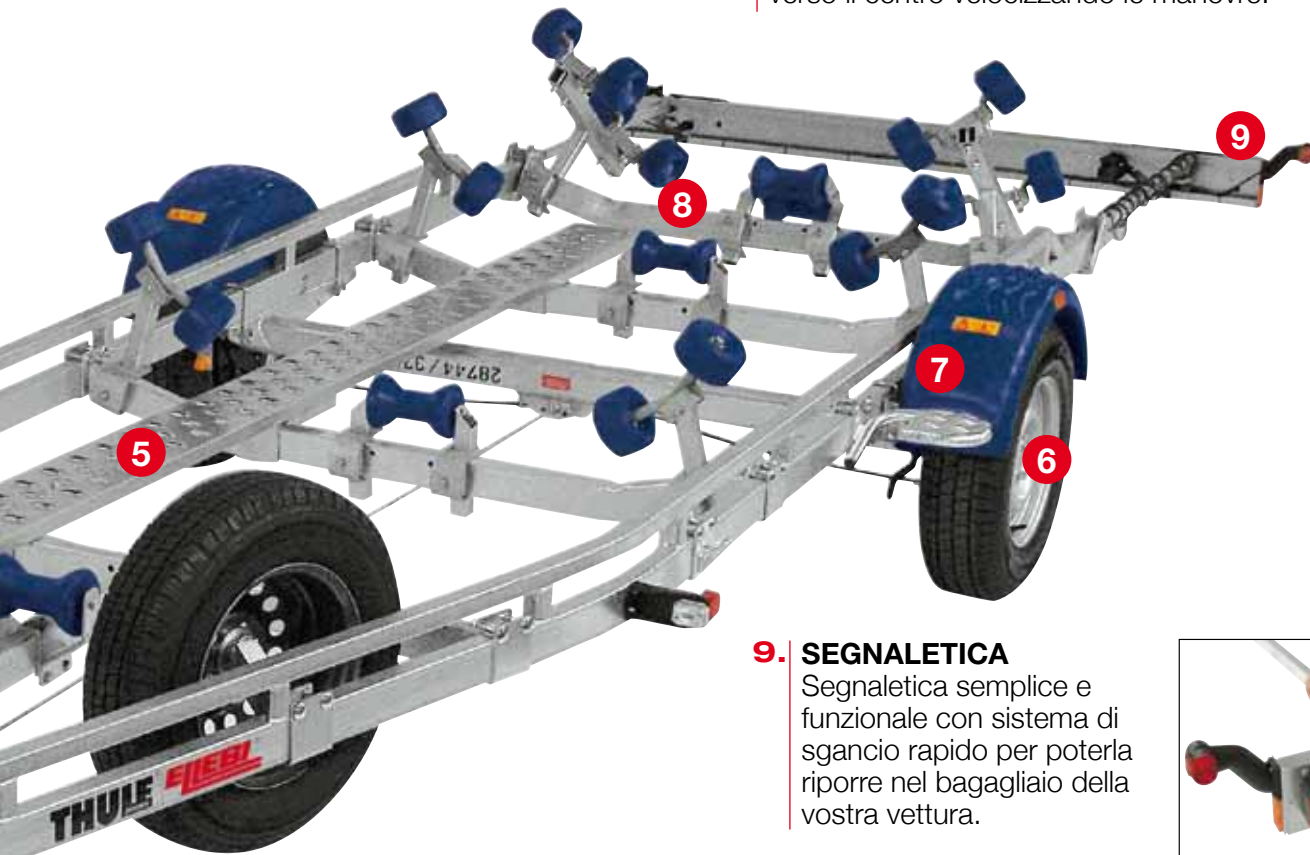
**9. SEGNALETICA**

Segnaletica semplice e funzionale con sistema di sgancio rapido per poterla riporre nel bagagliaio della vostra vettura.

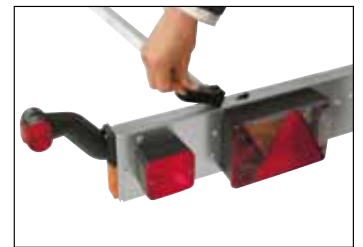
**7. PARAFANGHI**

I parafanghi in plastica arrotondati, flessibili, proteggono efficacemente la barca dagli urti. La superficie sagomata antiscivolo consente di utilizzare il parafango come predellino (max 85 kg statici). L'eventuale pedana laterale di salita può essere applicata come accessorio opzionale.

**6. FRENI**

Masse frenanti "Waterproof" con cuscinetti a tenuta stagna e cavi freno in acciaio inox, predisposte per il sistema "BWS" (Breaks Washing System) che consente di lavare i tamburi dei freni con acqua pulita, impedendo la compromissione dell'impianto frenante. Il sistema prevede l'utilizzo di un kit (opzionale) di lavaggio applicabile ai freni in dotazione.



Lunghezza consigliata del rimorchio

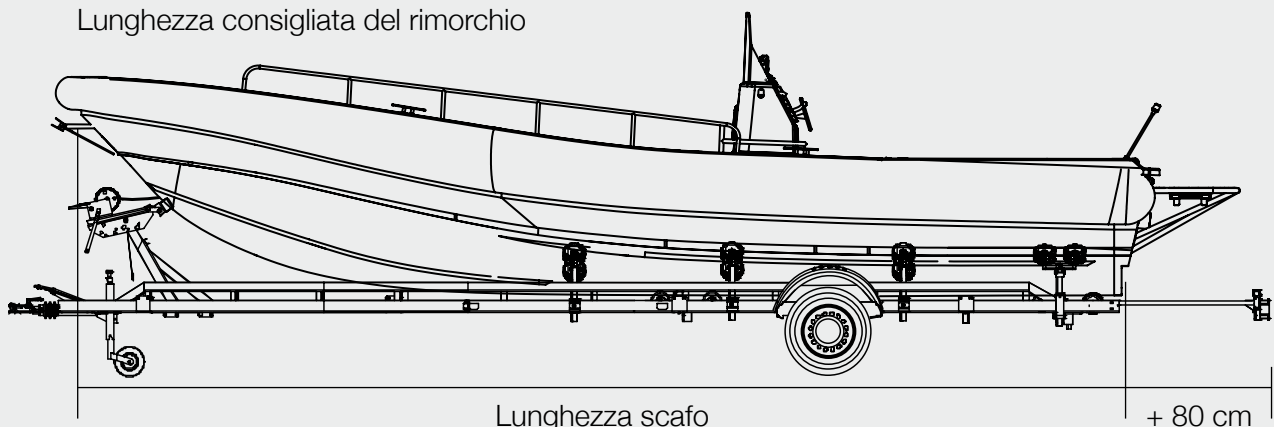

I telai non sono tutti uguali: la differenza è nelle sospensioni.

La nuova gamma EUROPA 2011 Thule-Ellebi si basa su 2 telai che si differenziano per il sistema di ammortizzazione installato:

- Sistema SHAB (SHOCK ABSORBER) a sospensioni automobilistiche
- Sistema TORK a barra di torsione

Entrambi gli assali della nuova gamma EUROPA sono dotati di masse frenanti "Waterproof" con cuscinetti a tenuta stagna e cavi freno in acciaio inox, predisposte per l'innovativo sistema di lavaggio freni BWS (Breaks Washing System).

Il superamento del limite consigliato di immersione per le ruote durante le operazioni di varo ed alaggio può determinare un rapido deterioramento del sistema frenante, in particolare nell'acqua marina, il sistema BWS consente di rimuovere efficacemente tali sostanze, impedendo la compromissione dell'impianto frenante.

Il sistema prevede l'utilizzo di un kit (optionale) di lavaggio applicabile ai freni in dotazione.

Ovviamente la scelta non finisce qui!

Una volta individuato il telaio potrete configurare l'allestimento nel modo più adeguato scegliendo tra alcune proposte di allestimenti. Ovviamente si potranno apportare modifiche, aggiungere accessori fino ad arrivare al rimorchio più idoneo alla vostra barca.

SISTEMA TORK

Assale a torsione "Tork"

Gli assali a bracci di torsione sono composti da un tubolare che viene fissato al telaio del rimorchio.

All'interno di questo è inserito un ulteriore tubolare alle cui estremità sono applicati due bracci oscillanti che sostengono i gruppi freno. Il tubolare lavora in torsione su elementi elastici in gomma pressata che svolgono la funzione di molleggio.



SISTEMA SHAB

Sospensioni a molla elicoidale "Shab"

I rimorchi per il trasporto nautico Thule-Ellebi sono stati i primi in Italia ad essere dotati di sospensioni analoghe a quelle che equipaggiano le autovetture. Sono costituite da un ammortizzatore idraulico inserito all'interno di una molla elicoidale a passo variabile che ottimizza un eccezionale assorbimento delle sollecitazioni trasmesse al rimorchio.

Il sistema molla-ammortizzatore risulta apprezzabile in ogni condizione di carico ma è di straordinaria efficacia quando il rimorchio è scarico risolvendo definitivamente il fenomeno del saltellamento.



Dotazioni

Sappiamo quanto tenete alla vostra imbarcazione, per questo abbiamo pensato 4 configurazioni standard per ogni rimorchio che possano garantirvi un elevato standard di confort e sicurezza.

Dotazione con selle "MA"

La soluzione ottimale per il trasporto di moto d'acqua e piccoli scafi.

- fermo prua regolabile
- argano manuale
- selle laterali



Dotazione con rulli neri "R nera"

Dotazione idonea per il trasporto di imbarcazioni e per il varo e l'alaggio di piccoli scafi.

- fermo prua regolabile
- argano manuale
- rulli laterali singoli
- rulli laterali doppi
- rulli centrali



Dotazione con rulli blu "R blu"

Qualità e stile con dotazione blu.

- fermo prua regolabile
- argano manuale con carter
- rulli laterali singoli
- rulli laterali doppi
- rulli centrali



Dotazione con selle per barche a vela "SV"

Nuova dotazione per adattarsi al meglio ad ogni tipo di scafo.

- fermo prua regolabile in altezza
- selle laterali regolabili per vela
- supporto per bulbo



Le foto in questa pagina sono puramente dimostrative, ogni modello ha un allestimento specifico. Ogni allestimento può essere modificato a piacere aggiungendo dotazioni o accessori.



Varo e alaggio

I rimorchi da rimessaggio sono sprovvisti di freni, parafranghi ed impianto elettrico. Ideali per il varo e l'alaggio di ogni tipo di imbarcazione sono utilizzabili nei cantieri navali, nei rimessaggi su piazzali o spiagge. Non necessitano di immatricolazione e di assicurazioni aggiuntive. Sono dotati del giunto d'attacco per semplici manovre e brevi spostamenti a bassa velocità. NON È CONSENTITO L'USO STRADALE.

LBN 112 HTR

Cod.	7129T
Dimensioni massime (m)	3,58 x 1,40
Portata utile* (Kg)	300
Massa complessiva (Kg)	335
Lungh. max imbarcazione (m)	5,0



LBN 112 HTK

Cod.	7130T
Dimensioni massime (m)	3,58 x 1,40
Portata utile* (Kg)	300
Massa complessiva (Kg)	335
Lungh. max imbarcazione (m)	5,0



LBN 8016

Cod.	7125T
Dimensioni massime (m)	4,44 x 1,76
Portata utile* (Kg)	420
Massa complessiva (Kg)	500
Lungh. max imbarcazione (m)	4,8



LBN 601

Cod.	574
Dimensioni massime (m)	3,00 x 1,58
Portata utile* (Kg)	600
Massa complessiva (Kg)	660
Lungh. max imbarcazione (m)	5,0



LBN 8018

Cod.	7126T
Dimensioni massime (m)	5,20 x 1,76
Portata utile* (Kg)	610
Massa complessiva (Kg)	750
Lungh. max imbarcazione (m)	5,6



LBN 8022

Cod.	7127T
Dimensioni massime (m)	6,25 x 2,12
Portata utile* (Kg)	1375
Massa complessiva (Kg)	1800
Lungh. max imbarcazione (m)	6,3



LBN 8026

Cod.	7128T
Dimensioni massime (m)	7,75 x 2,12
Portata utile* (Kg)	2000
Massa complessiva (Kg)	2500
Lungh. max imbarcazione (m)	7,8



Rimorchi mono asse senza freni

Thule-Ellebi propone vari modelli ideali per trasporto di barche e gommoni.

Tutti i rimorchi sono dotati di segnaletica amovibile a sgancio rapido. Thule-Ellebi propone dotazioni standard specifiche per ogni modello.

La vasta gamma di accessori può permettere di personalizzare il rimorchio in base alle proprie esigenze.

LBN 3701 SF JET SKI

Telaio con sospensione	TORK
Codice telaio	44447T
Lungh. max imbarcazione	3,70
Massa complessiva Kg	750-600-500-400
Portata utile Kg	630-480-380-280
Tara Kg	120
Misure max	4,74x1,50
Ruote	145/80-R13"

Dotazioni :

800077500 con selle

800077600 con rulli neri



LBN 4501 SF

Telaio con sospensione	TORK
Codice telaio	44401T
Lungh. max imbarcazione	4,50
Massa complessiva Kg	600-500-450-400-300
Portata utile Kg	475-375-325-275-175
Tara Kg	125
Misure max	5,67x1,58
Ruote	145/80-R13"

Dotazioni :

800077601 con rulli neri



LBN 4801 SF

Telaio con sospensione	TORK	SHAB
Codice telaio	44402T	44420T
Lungh. max imbarcazione	4,80	
Massa complessiva Kg	750-650-600-500-400	
Portata utile Kg	545-445-395-295-195	
Tara Kg	210	
Misure max	6,00x1,91	
Ruote	145/80-R13"	

Dotazioni :

800077602 con rulli neri



LBN 5301 SF

<i>Telaio con sospensione</i>	TORK	SHAB
<i>Codice telaio</i>	44403T	44421T
<i>Lungh. max imbarcazione</i>	5,30	
<i>Massa complessiva Kg</i>	750-600-500-400	
<i>Portata utile Kg</i>	520-370-270-170	
<i>Tara Kg</i>	230	
<i>Misure max</i>	6,43x1,91	
<i>Ruote</i>	145/80-R13"	

Dotazioni :

800077602 con rulli neri

**LBN 5601 SF**

<i>Telaio con sospensione</i>	TORK
<i>Codice telaio</i>	44404T
<i>Lungh. max imbarcazione</i>	5,60
<i>Massa complessiva Kg</i>	650-600-500-400
<i>Portata utile Kg</i>	490-440-340-240
<i>Tara Kg</i>	160
<i>Misure max</i>	6,48x1,58
<i>Ruote</i>	5.00-10"

Dotazioni :

800077601 con rulli neri

**LBN 5601 SF**

<i>Telaio con sospensione</i>	TORK	SHAB
<i>Codice telaio</i>	44426T	44427T
<i>Lungh. max imbarcazione</i>	5,60	
<i>Massa complessiva Kg</i>	750-600-500	
<i>Portata utile Kg</i>	510-360-260	
<i>Tara Kg</i>	240	
<i>Misure max</i>	6,73x1,91	
<i>Ruote</i>	145/80-R13"	

Dotazioni :

800077602 con rulli neri



Rimorchi mono asse con freni

Thule-Ellebi propone vari modelli ideali per trasporto di barche e gommoni.

Tutti i rimorchi sono dotati di segnaletica amovibile a sgancio rapido, sistema di retromarcia automatico e masse frenanti "Waterproof" con cuscinetti a tenuta stagna, predisposte per il sistema di lavaggio. Per facilitare le operazioni di varo ed allaggio i rimorchi sono equipaggiati con traversa basculante posteriore.

Thule-Ellebi propone dotazioni standard specifiche per ogni modello.

La vasta gamma di accessori può permettere di personalizzare il rimorchio in base alle singole esigenze.

LBN 4801 A

Telaio con sospensione	TORK	SHAB
Codice telaio	45406T	45407T
Lungh. max imbarcazione	4,80	
Massa complessiva Kg	750-600-500	
Portata utile Kg	510-360-260	
Tara Kg	240	
Misure max	6,00x1,91	
Ruote	145/80-R13"	

Dotazioni :

800077502 con rulli blu



LBN 4801 B

Telaio con sospensione	TORK	SHAB
Codice telaio	45380T	45381T
Lungh. max imbarcazione	4,80	
Massa complessiva Kg	1300-1200-1100-1000	
Portata utile Kg	1030-930-830-730	
Tara Kg	270	
Misure max	6,00x1,91	
Ruote	195/70-R14"	

Dotazioni :

800077502 con rulli blu



LBN 5301 A / B

Telaio con sospensione	TORK	SHAB	TORK	SHAB
Codice telaio	45408T	45409T	45421T	45422T
Lungh. max imbarcazione	5,30		5,30	
Massa complessiva Kg	750-600		1000-950-850	
Portata utile Kg	490-340		730-680-580	
Tara Kg	260		270	
Misure max	6,50x1,91		6,50x1,91	
Ruote	145/80-R13"		155/80-R13"C	

Dotazioni :

800077502 con rulli blu



LBN 5301 C

Telaio con sospensione	TORK	SHAB
Codice telaio	45382T	45383T
Lungh. max imbarcazione	5,30	
Massa complessiva Kg	1500-1400-1300-1200-1000	1300-1200-1000
Portata utile Kg	1180-1080-980-880-680	1000-900-700
Tara Kg	320	300
Misure max	6,50x1,91	
Ruote	185/80-R14"C	

Dotazioni :

800077503 con rulli blu



LBN 5601 A

Telaio con sospensione	TORK	SHAB
Codice telaio	45384T	45385T
Lungh. max imbarcazione	5,60	
Massa complessiva Kg	1100-1000-900-800	
Portata utile Kg	805-705-605-505	
Tara Kg	295	
Misure max	6,79x1,91	
Ruote	155/80-R13"C	

Dotazioni :

800077503 con rulli blu



*foto riferita alla versione da 1500 kg con rinforzo longherone.

LBN 5601 B

Telaio con sospensione	TORK	SHAB
Codice telaio	45386T	45387T
Lungh. max imbarcazione	5,60	5,60
Massa complessiva Kg	1500-1400-1300-1200	1300-1200
Portata utile Kg	1160-1060-960-860	980-880
Tara Kg	340	320
Misure max	6,79x1,91	6,79x1,91
Ruote	185/80-R14"C	185/80-R14"C

Dotazioni :

800077503 con rulli blu

**LBN 6201 A / B**

Telaio con sospensione	TORK	SHAB	TORK
Codice telaio	45388T	45389T	45390T
Lungh. max imbarcazione	6,20		6,20
Massa complessiva Kg	1300-1200-1100-1000-900-800		1800-1700-1600-1500
Portata utile Kg	940-840-740-640-540-440		1380-1280-1180-1080
Tara Kg	360		420
Misure max	7,11x2,21		7,11x2,21
Ruote	195/70-R14"		185/80-R14"C

Dotazioni:

800077503 con rulli blu

37104530 selle barca vela

**LBN 7201 A / B**

Telaio con sospensione	TORK	SHAB	TORK
Codice telaio	45391T	45392T	45393T
Lungh. max imbarcazione	7,20		7,20
Massa complessiva Kg	1300-1200-1100-1000		1800-1700-1600-1500
Portata utile Kg	880-780-680-580		1370-1270-1170-1070
Tara Kg	420		430
Misure max	8,11x2,21		8,11x2,21
Ruote	195/70-R14"		185/80-R14"C

Dotazioni :

800077504 con rulli blu

37104510 selle barca vela

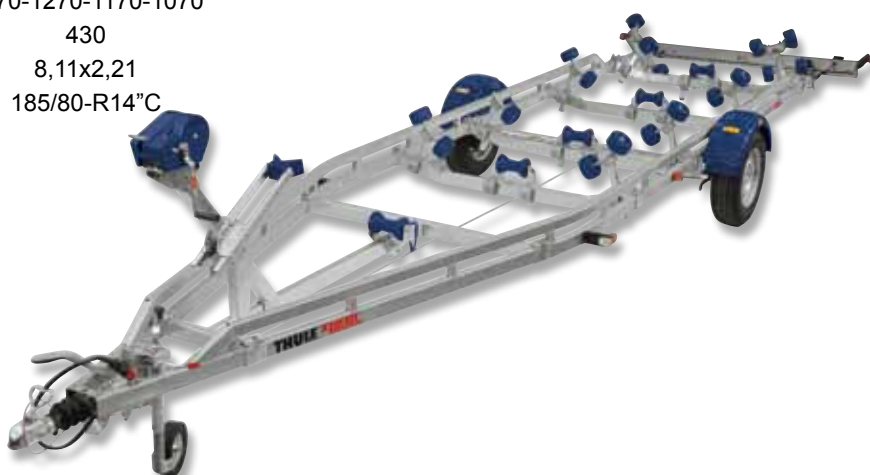

LBN 7501 A / B

<i>Telaio con sospensione</i>	TORK	SHAB	TORK
<i>Codice telaio</i>	45394T	45395T	45396T
<i>Lungh. max imbarcazione</i>	7,50		7,50
<i>Massa complessiva Kg</i>	1300-1200-1100-1000		1800-1700-1600-1500
<i>Portata utile Kg</i>	840-740-640-540		1310-1210-1110-1010
<i>Tara Kg</i>	460		490
<i>Misure max</i>	8,60x2,21		8,60x2,21
<i>Ruote</i>	195/70-R14"		185/80-R14"C

Dotazioni :

800077504 con rulli blu

37104520 selle barca vela

**Rimorchi doppio asse con freni**

Thule-Ellebi propone vari modelli ideali per trasporto di barche e gommoni.

Tutti i rimorchi sono dotati di segnaletica amovibile a sgancio rapido, sistema di retromarcia automatico e masse frenanti "Waterproof" con cuscinetti a tenuta stagna, predisposte per il sistema di lavaggio. Per facilitare le operazioni di varo ed allaggio i rimorchi sono equipaggiati con traversa basculante posteriore.

Thule-Ellebi propone dotazioni standard specifiche per ogni modello.

La vasta gamma di accessori può permettere di personalizzare il rimorchio in base alle singole esigenze.

LBN 6202

<i>Telaio con sospensione</i>	TORK
<i>Codice telaio</i>	45397T
<i>Lungh. max imbarcazione</i>	6,20
<i>Massa complessiva Kg</i>	2500-2400-2200-2000-1800-1600
<i>Portata utile Kg</i>	2000-1900-1700-1500-1400-1300
<i>Tara Kg</i>	500
<i>Misure max</i>	7,10x2,21
<i>Ruote</i>	195/70-R14"

Dotazioni :

800077504 con rulli blu

37104530 selle barca vela



LBN 7202

<i>Telaio con sospensione</i>	TORK
<i>Codice telaio</i>	45398T
<i>Lungh. max imbarcazione</i>	7,20
<i>Massa complessiva Kg</i>	2500-2400-2200-2000-1800-1600
<i>Portata utile Kg</i>	1950-1850-1650-1450-1250-1050
<i>Tara Kg</i>	550
<i>Misure max</i>	8,10x2,21
<i>Ruote</i>	195/70-R14"

Dotazioni :

800077504 con rulli blu
37104510 selle barca vela



LBN 7502 A / B

<i>Telaio con sospensione</i>	TORK	TORK
<i>Codice telaio</i>	45399T	45423T
<i>Lungh. max imbarcazione</i>	7,50	7,50
<i>Massa complessiva Kg</i>	2000-1990-1800-1600-1500-1300-1100	2500-2400-2200-2000-1700-1600
<i>Portata utile Kg</i>	1430-1420-1230-1030-930-730-530	1930-1830-1630-1430-1130-1030
<i>Tara Kg</i>	570	570
<i>Misure max</i>	8,60x2,21	8,60x2,21
<i>Ruote</i>	195/70-R14"	195/70-R14"

Dotazioni :

800077505 con rulli blu
37104520 selle barca vela



LBN 7502 C

<i>Telaio con sospensione</i>	TORK
<i>Codice telaio</i>	45400T
<i>Lungh. max imbarcazione</i>	7,50
<i>Massa complessiva Kg</i>	3500-3490-3200-3000-2700
<i>Portata utile Kg</i>	2800-2790-2500-2300-2000
<i>Tara Kg</i>	700
<i>Misure max</i>	8,60x2,21
<i>Ruote</i>	185/80-R14"C

Dotazioni :

800077505 con rulli blu
37104520 selle barca vela

**LBN 8602 A / B**

<i>Telaio con sospensione</i>	TORK	TORK
<i>Codice telaio</i>	45402T	45403T
<i>Lungh. max imbarcazione</i>	8,60	8,60
<i>Massa complessiva Kg</i>	2000-1800-1500-1300-1100	2500-2400-2200-2000-1700-1600
<i>Portata utile Kg</i>	1400-1200-900-700-500	1900-1800-1600-1400-1100-1000
<i>Tara Kg</i>	600	600
<i>Misure max</i>	9,80x2,21	9,80x2,21
<i>Ruote</i>	155/80-R13"C	195/70-R14"

Dotazioni :

800077505 con rulli blu
37104520 selle barca vela

**LBN 8602 C**

<i>Telaio con sospensione</i>	TORK
<i>Codice telaio</i>	45404T
<i>Lungh. max imbarcazione</i>	8,60
<i>Massa complessiva Kg</i>	3500-3490-3200-3000-2700
<i>Portata utile Kg</i>	2790-2780-2490-2290-1990
<i>Tara Kg</i>	710
<i>Misure max</i>	9,80x2,21
<i>Ruote</i>	185/80-R14"C

Dotazioni :

800077505 con rulli blu
37104520 selle barca vela

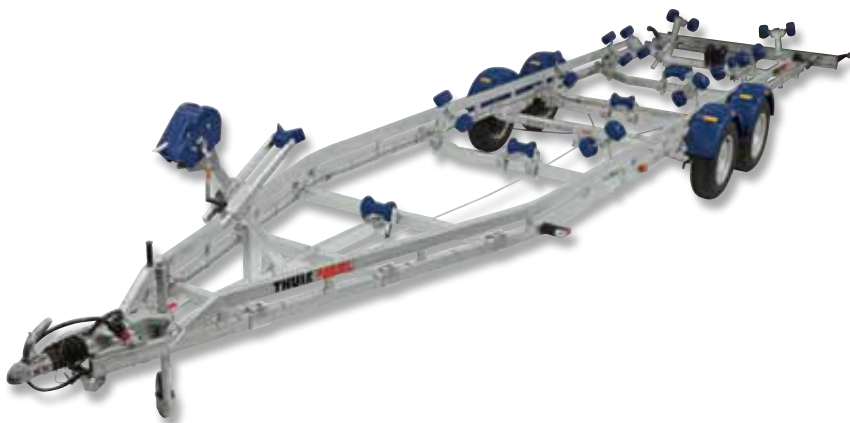
**LBN 10202**

<i>Telaio con sospensione</i>	TORK
<i>Codice telaio</i>	5102
<i>Lungh. max imbarcazione</i>	10,20
<i>Massa complessiva Kg</i>	3500-3490-3200-3000-2700
<i>Portata utile Kg</i>	2500-2490-2200-2000-1700
<i>Tara Kg</i>	1000
<i>Misure max</i>	11,00x2,36
<i>Ruote</i>	185/80-R14"C

Dotazioni :

800077506 con rulli blu



Accessori

Thule-Ellebi propone una vasta gamma di accessori di qualità, tutti progettati per rendere più facile, pratico e sicuro il trasporto di qualsiasi tipo di imbarcazione.

Rullo laterale basculante



Multirullo laterale



Rullo chiglia rinforzato



Supporto laterale barca a vela



Selle telescopiche



Fermoprua boomerang



Traversa basculante



Traversa diritta



Traversa curva



Sistema lavaggio freni BWS

Il sistema di lavaggio freni "BWS" (Breaks Washing System) consente di lavare i tamburi dei freni con acqua pulita, impedendo la compromissione dell'impianto frenante.

Il sistema prevede l'utilizzo di un kit (opzionale) di lavaggio applicabile ai freni in dotazione.

Il kit di lavaggio (opzionale) è così composto: tubo in gomma, raccordi in plastica, fascette metalliche ed in plastica, attacco rapido a baionetta per tubo in gomma.



Antifurto per giunto

Antifurto per piccoli giunti con lucchetto



Antifurto per grossi giunti con lucchetto



Antifurto standard a perno con serratura a chiave



Passerella per varo e alaggio

Utile per facilitare le manovre di varo e alaggio in sicurezza.

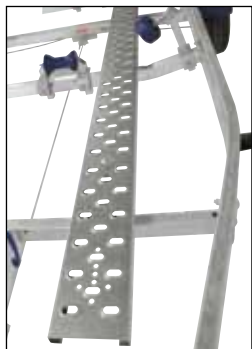

Pedana laterale di salita



Trolley per fuoribordo

Trolley per fuoribordo portata max 100 Kg. (per rimessaggio)



Maniglia di manovra

Idonea per piccoli rimorchi



Fissaggi rapidi

Per targa ripetitrice.



Supporto ruota di scorta



Anello fissaggio carico

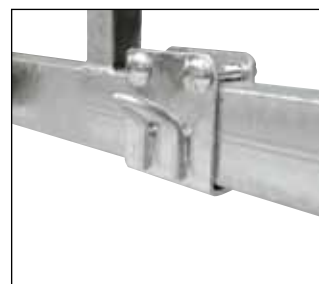

Cavo argano acciaio



Argani Elettrici WARN WORKS

Gli argani elettrici Warn sono alimentati da motori a magneti permanenti, sono dotati di freno dinamico o dinamico meccanico e vengono forniti completi di funi di acciaio con gancio terminale, di cavi di alimentazione e di tutte le sicurezze a norma di legge.



MODELLO	W1700	W3700	W4700
CODICE	479916010	500188012	500188010
TRAZIONE NOMINALE	771 kg	1.682 kg	2.136 kg
TELECOMANDO	si	si	si
INGRANAGGI	corona dentata	satelliti a 3 stadi	satelliti a 3 stadi
RAPPORTO DI TRASMISSIONE	222 : 1	176 : 1	216 : 1
FRIZIONE	a leva multi direzionale	a leva multi direzionale	a leva multi direzionale
FRENO	dinamico	din. meccanico	din. meccanico
Ø FUNE	5 / 32"	7 / 32"	1 / 4"
LUNGH. FUNE	10,7 m	18,3 m	18,3 m

Accessori per argani elettrici

Kit booster

Kit completo di cavi di collegamento e morsetti elettrici per alimentare l'argano elettrico direttamente con la batteria dell'autovettura.



Slitta EASY - FIT

Kit che consente di montare e smontare in modo semplice e rapido l'argano elettrico sul rimorchio, evitando così spiacevoli inconvenienti.



www.ellebi.com

Scoprite tutti i prodotti della gamma Thule-Ellebi su www.ellebi.com

Sul sito web potete esaminare nel dettaglio i prodotti Thule-Ellebi e trovare velocemente la soluzione alle vostre esigenze.

Se desiderate conoscere i rivenditori della vostra zona questo è il posto giusto dove cercarli.

Su www.ellebi.com sono disponibili inoltre tante altre soluzioni di trasporto destinate a coloro che intendono trasportare il proprio equipaggiamento in modo sicuro, semplice e con stile.

Rivenditore

ELLEBI s.r.l.
Rimorchi e dispositivi di traino per autovetture
42044 S. Vittoria di Gualtieri (RE)
Strada Provinciale 63, n° 189

www.ellebi.com

ELLEBI®

02/2011